

Конспект интегрированного занятия по развитию речи с элементами конструирования во 2 младшей «А» группе

Тема: «Экскурсия в зоопарк»

Цель: **Образовательные области:** «Познавательное развитие», «Речевое развитие», «Социально-коммуникативное развитие»,

Цель: развитие грамматической речи и формирование простых конструктивных навыков у детей младшего дошкольного возраста,

Задачи:1 расширять представления детей о животных и учить правильно называть их характерные признаки внешнего вида, согласовывая существительные и прилагательные в роде, числе;

2 упражнять детей в конструировании простых объектов из строительного материала.

- 3 Закрепить название основных деталей конструктора (кубик, кирпичик, пластина)
- 4 Продолжать учить детей выполнять постройку в нужной последовательности по условию воспитателя и по рисунку;
- 5 Развивать зрительное и пространственное восприятие, умение анализировать, сравнивать, обобщать.
- 6 Развивать мелкую моторику рук, координацию движений.
- 7 Воспитывать отзывчивость, желание прийти на помощь.

Демонстрационный и раздаточный материал: набор игрушек - животных; картинки с изображением животных, образцы построек ; мелкий деревянный строитель;

Предварительная работа. Рассматривание иллюстраций, плакатов «Зоопарк», Чтение художественной литературы. Чтение художественной и природоведческой литературы: Н. Сладков «Заяц загадывает загадку», В. Бианки «Страна зверей», С. Маршак «Детки в клетке», К. Дмитриев «Зоопарк на столе», В. Степанов «Зоопарк», «Учебник для малышей. Атлас животного мира», Н. Чарушин «Разные звери», Э, Успенский «Жил- был один слоненок», С, Маршак «Зоосад», Б. Житков «Как мы ездили в зоологический сад».

Дидактические игры «Большие и маленькие», «У кого какая мама», «Узнайте животное», «Кто лишний», «Кто как кричит», «Кто, что ест», «Узнай животное по описанию», «Кто, где живет».

Разучивание пальчиковой игры.

ход

1 вход группа оформлена под зоопарк

- К нам пришли сегодня гости, поздоровайтесь с ними.

Воспитатель: Сегодня я вам предлагаю отправиться в необыкновенное путешествие. Мы пойдем в зоопарк.

А что такое зоопарк? Кто в нем живет?(животные, звери, птицы)

- правильно, только надо соблюдать правила поведения?

Кто знает, что нельзя делать в зоопарке?(кричать)

- *(запрещается громко разговаривать, бегать, шуметь, кормить животных)* -не кормите животных

-не дразните животных

-не пугайте животных

-не бросайте предметы в клетки к животным

-не заходите за ограждения

-не просовывайте руки

- не кричите и соблюдайте тишину в зоопарке.

(- игра с движениями) «Мы едем в зоопарк» !!!!скачать)

2. Вывеска зоопарк. Давайте подойдем к входу. Посмотрите, здесь висит карта.(Что такое карта? (Рисунок, плакат, где нарисованы животные и показано как к ним пройти, по какой дорожке) .

- рассмотрите карту, Каких животных вы увидели? (медведь, жираф и тд.)

Животные находятся в своих вольерах(это- ограждение, забор),птицы в павильонах). Это их дом.

А это кто за птица к нам прилетела!!! (воробей)

-Давайте вспомним с вами игру с пальчиками.(дети сели, поменять плакат)

3 Пальчиковая гимнастика «Где обедал воробей».

- Где обедал воробей? *(машут перекрещенными ладошками)*.

- В зоопарке у зверей *(ладошками изображают раскрывающуюся пасть животного)*

Пообедал я сперва за решеткою у льва *(загибают пальцы, перечисляя животного)*.

Подкрепился у лисицы, у моржа попил водицы,

Ел морковку у слона, с журавлем поел пшена.

Погостил у носорога, отрубей поел немного.

Побывал я на пиру у хвостатых кенгуру.

Был на праздничном обеде у мохнатого медведя.

А зубастый крокодил чуть меня не проглотил *(ладошками изображают раскрывающуюся пасть животного)*.

2. Гром, барабан.(закрывать глаза).

3. – Ой. что произошло, наверно гром, гроза. Ребята, посмотрите.

Карта изменилась. Что произошло?(нет животных).

Но на ней нет ни одного животного...они убежали. испугались. Давайте их найдем.(идут к столу)

- А вот и животные. На столах стоят игрушки зверей.

воспитатель- Возьмите себе игрушку, Опишите его по плану.

- 1- Кто это? (Назовите животное) лев, тигр..),
 - 2- Какого размера ?(большое, высокое, маленькое, длинное, толстое),
 - 3- Назовите части животного?(Голова, хобот, лапы, ноги)
 - 4.- Какого цвета окрас?(серый, в пятнах)
 - 5 – Как говорит?(рычит,..)
- А кто нам расскажет стихотворение про животное?

Тигренок

Эй, не стойте слишком близко
Я тигренок, а не киска!

Белые медведи

У нас просторный водоем.
Мы с братом плаваем вдвоем.
Вода прохладна и свежа.
Ее меняют сторожа.

Зебры

Полосатые лошадки,
Африканские лошадки,
Хорошо играть вам в прятки
На лугу среди травы!
Разлинованы лошадки,
Словно школьные тетрадки,
Разрисованы лошадки
От копыт до головы.

Жираф

Рвать цветы легко и просто
Детям маленького роста,
Но тому, кто так высок,
Нелегко сорвать цветок!

Слон

Дали туфельку слону.
Взял он туфельку одну
И сказал: - Нужны пошире,
И не две, а все четыре!

Львята

Вы разве не знаете папы —
Большого, рыжего льва?
У него тяжелые лапы
И косматая голова.
Он громко кричит — басом,
И слышно его далеко.
Он ест за обедом мясо,
А мы сосем молоко.
- Молодцы.

Воспитатель- Животных мы нашли, они должны находиться в своих вольерах(домиках).

- Почему?(чтобы не напали на человека)

- Давайте сами им построим свой вольер (Ограждение, забор)

4. Дети берут игрушку, садятся за стол.

- посмотрите, у вас у каждого набор конструктора.

-что мы должны построить? (заборчик, вольер), А как называются детали конструктора(кубик, кирпичик).

- А в помощь вам будет рисунок постройки?

- Я тоже буду строить с вами заборчик(вольер) для своего животного!

Практическая работа.

Цель: обучение действовать по образцу, поддержание самостоятельности детей, закрепление навыка точного соединения деталей и выстраивания их в ровную линию.

Строить заборчик вы будете с помощью схемы – вид сверху.

5. –Посмотрите , какие у нас получились замечательные заборчики, вольеры для зверей, животных.

- Какие они по высоте? (высокие, низкие, длинные)

-Все животные вернулись за ограждение?

6 -А вы знаете ребята, нам надо еще на карту вернуть животных.

Возьмите картинку животного и прикрепите ее на карту зоопарка, чтобы другие дети их смогли тоже быстро найти.

-Вам понравилось в нашем зоопарке. Что мы делали? Кому помогли?

7. Оправляемся обратно в детский сад, но звери нам приготовили вкусные подарки(конфеты)

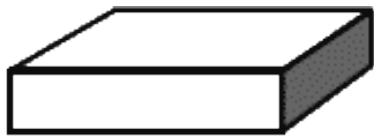

кирпичик

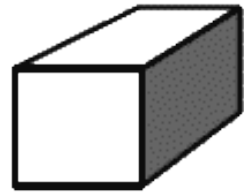

кубик

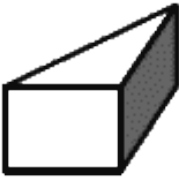

крыша

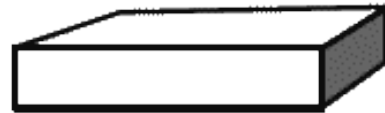

брусок



полукуб

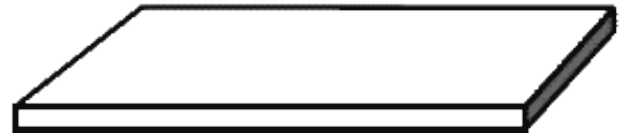

пластина

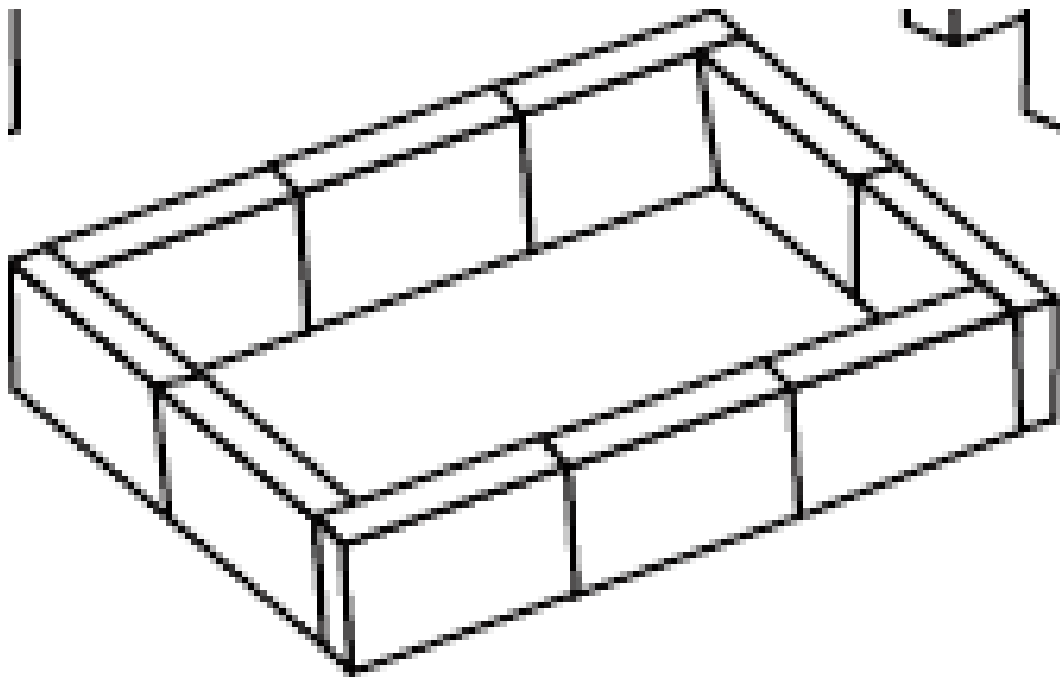
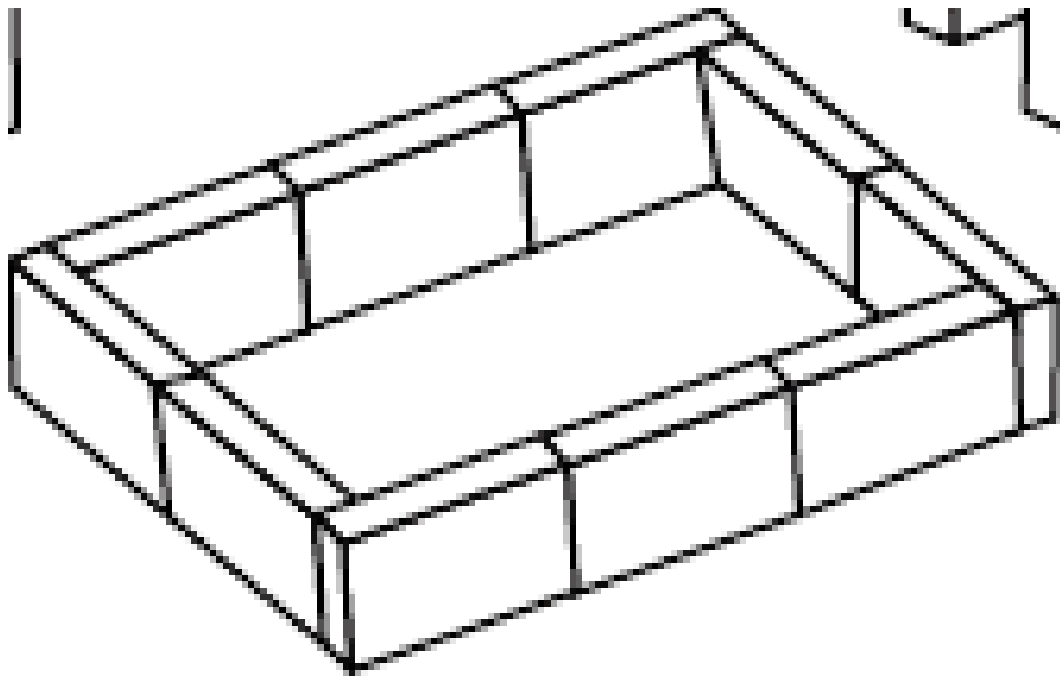

МБОУ «Сиверская гимназия»
(структурное подразделение дошкольное отделение «ЦРР»)

Конспект

интегрированного занятия по развитию речи с
элементами конструирования
во 2 младшей «А» группе

Воспитатель- Чахно Н.В.

П. Сиверский

2019 г